

Dvojtaktný motor

Lenka Chomjaková

II.C

Obsah

- História
- Ako funguje ?
- Výhody
- Nevýhody
- Zdroje

História

- 1/2 19. storočia
- Motocykle
- Športové nástroje



Ako funguje ?

- <http://www.youtube.com/watch?v=trfTKZPmmT4>

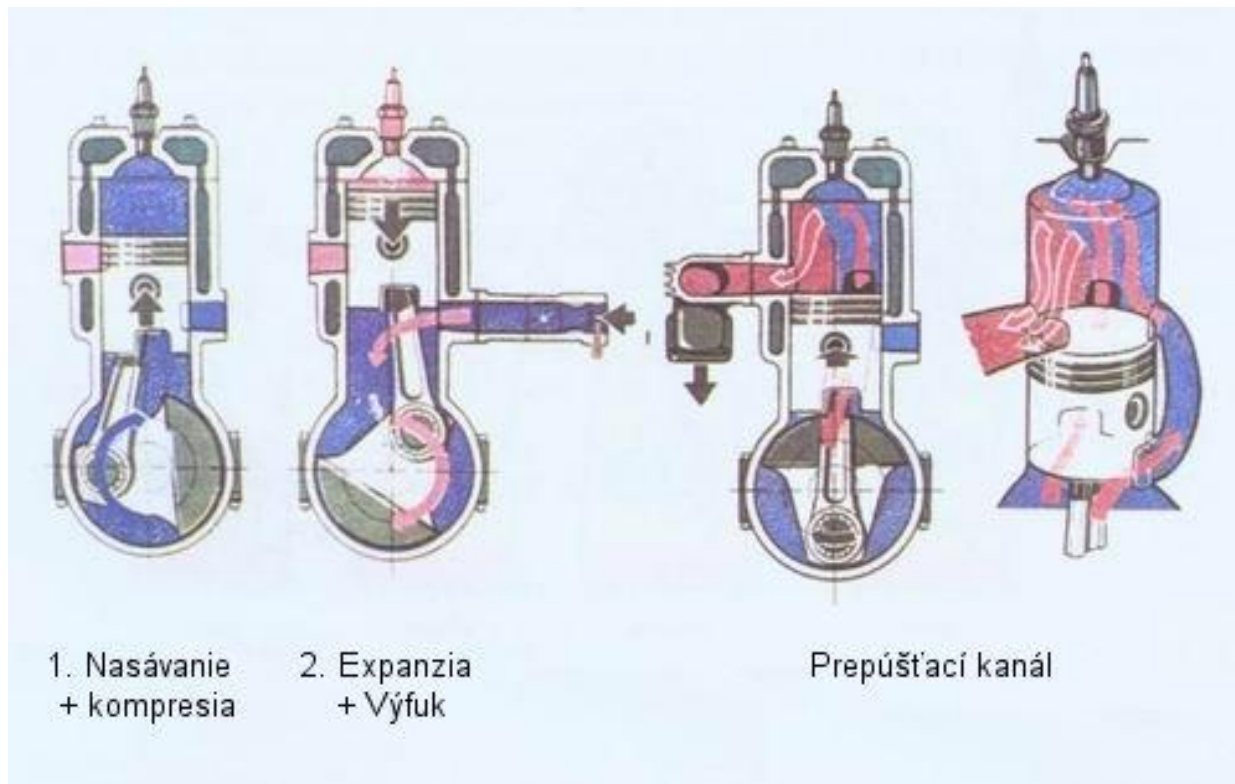

Výhody

- Na jeden takt jedna otáčka
- Vyšší výkon
- Nižšia hmotnosť
- Jednoduchá konštrukcia
- Ľahká oprava a údržba

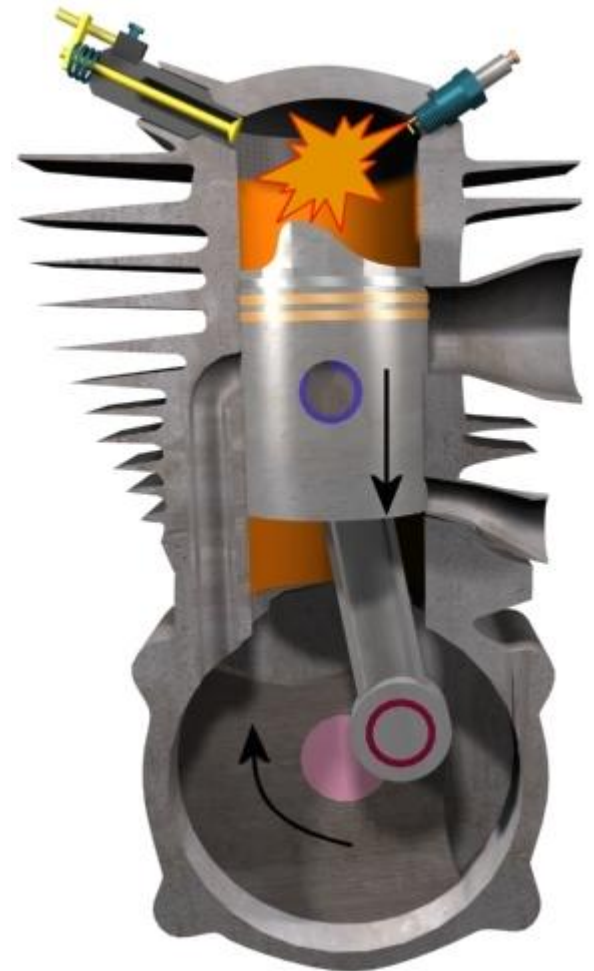

Nevýhody

- Vyššia spotreba paliva
- Neekologickosť, neekonomickosť
- Nekludný chod
- Nedostatočný výkon
- Vysoká spotreba oleja



Využitie

- Malý výkon
- Sekačky
- Píly
- Malé motocykle

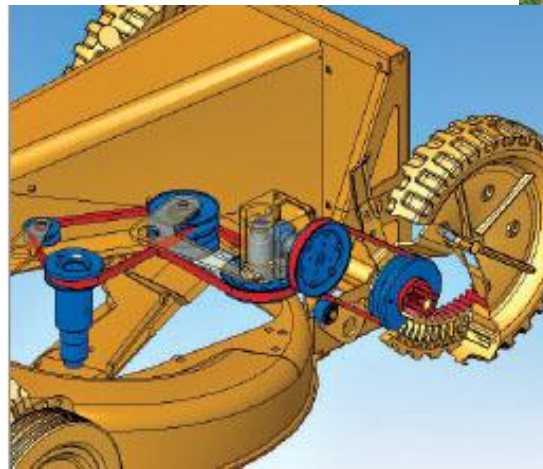
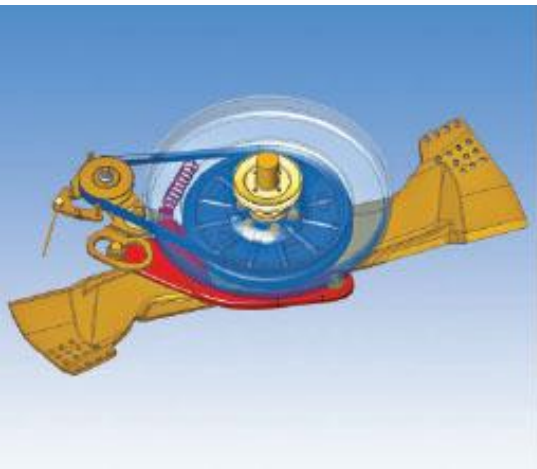

Zdroje

- <http://motoride.sk/c/132/dvojtaktny-motor.html>
- https://www.google.sk/search?q=dvojtaktn%C3%BD+motor&source=lnms&tbm=isch&sa=X&ei=QimUpvcC4idtQaIioHwCA&ved=oCAkQ_AUoAQ&biw=1024&bih=498#imgdii=
- <http://www.youtube.com/watch?v=trfTKZPmmT4>

Ďakujem za pozornosť